



## INFORMAZIONE TECNICA



# Galoppini 531 0535 20 e 531 0819 10

### Rispettare la corretta posizione di montaggio

Produttori: Honda, Opel, Vauxhall

Modello:  
 Honda: Civic  
 Opel: Astra, Combo, Corsa, Meriva, Mokka, Zafira  
 Vauxhall: Astra, Combo, Corsa, Meriva, Mokka, Zafira

Motori: 1.7 DI, 1.7 DTI, 1.7 CDTI

N. art.: 531 0535 20  
 531 0819 10

Per i codici aggiornati fare sempre riferimento al catalogo



Figura 2: A sinistra - il galoppino è montato a filo sulla superficie di montaggio del motore  
 A destra - il galoppino non è montato a filo sulla superficie di montaggio del motore



Figura 1: Corretta posizione di montaggio della molla sul perno di arresto

Durante il montaggio, la molla del galoppino può rimanere incastrata. In quel caso, essa non risulterà correttamente a contatto con la superficie di montaggio del motore (figura 2, a destra). Il galoppino non è allineato agli altri componenti, e la cinghia dentata si trova di sbieco.

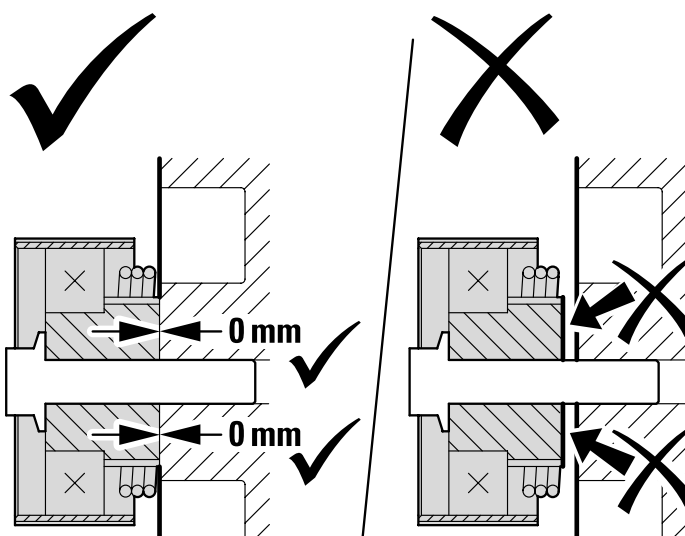
Accertarsi quindi che il galoppino sia posizionato a filo sulla superficie di montaggio del motore (figura 2, a sinistra) e che la molla sia inserita correttamente sul perno di arresto (figura 1).

Dopo il montaggio dei componenti della distribuzione, controllare assolutamente che la cinghia dentata sia allineata.

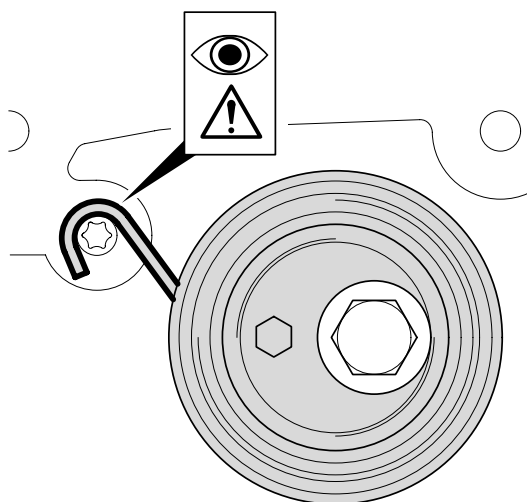
Osservare le indicazioni del costruttore del veicolo!

**Schaeffler Italia S.r.l.**  
**Business Division Automotive Aftermarket**  
 Via Varesina 158/162, 20156 Milano  
 Tel. 02 8450 4391  
 assistenza-aftermarket@schaeffler.com  
 www.rexpert.it